



EINSATZGEWICHT	9,2 t
MOTORLEISTUNG	74,5 kW (102 PS)
SCHAUFELINHALT	1,5-3,0 m <sup>3</sup>
KIPPLAST, GERADE	6,57 t
KIPPLAST, GEKNICKT	5,78 t



## Radlader TL160

### Technische Daten

Motor	
Hersteller, Fabrikat	Perkins, 1104C-44T
Typ	4-Zylinder, Turbo-Dieselmotor, COM II/EPA II
Arbeitsverfahren	4-Takt, Direkteinspritzung
Hubraum	4400 cm <sup>3</sup>
Leistung nach ISO 9249 bei 2200 min <sup>-1</sup>	74,5 kW (102 PS)
Kühlsystem	Wasser
Elektrische Anlage	
Betriebsspannung	24 V
Beleuchtungsanlage nach SIVZO und Euronorm.	
Kraftübertragung	
Hydrostatischer Fahrtrieb, im geschlossenen Kreis, unabhängig von der Laderhydraulik. Ausgereifte Fahrautomatik, selbsttätige Optimierung von Zugkraft und Geschwindigkeit. Durch eine lastschaltbare Verstellung am Hydromotor können zwei Geschwindigkeitsbereiche gewählt werden. Stufenlose Geschwindigkeitsregelung vorwärts und rückwärts. Allradantrieb vom Untersetzungsgetriebe an der Hinterachse über eine Gelenkwelle an die Vorderachse. Brems-Inchpedal.	
<b>2 Fahrbereiche:</b>	
„Geschwindigkeitsbereich I“	0-6 km/h
„Geschwindigkeitsbereich II“	0-20 km/h
<b>4 Fahrbereiche (Schnellfahrversion optional):</b>	
„Geschwindigkeitsbereich I“	0-6 / 0-20 km/h
„Geschwindigkeitsbereich II“	0-12 / 0-40 km/h
Achsen	
<b>Vorderachse:</b> Planetentriebachse, mit Selbstsperrdifferential, starr angelenkt.	
<b>Hinterachse:</b> Planetentriebachse mit integriertem Untersetzungsgetriebe, pendelnd aufgehängt, gedämpft durch Gummipuffer. Selbstsperrdifferential.	
Pendelwinkel	± 12°
Reifen	
Standardgröße	15.5-25 EM 60 12 PR
Option	15.5-25 R 25 GP-2B L2 Goodyear
Option	15.5 R 25 XHA Michelin
Option	17.5 R 25 XHA Michelin
Option	17.5-25 EM SGL 12 PR Goodyear
Sonderbereifung auf Anfrage	
Bremsen	
<b>Betriebsbremse:</b> Hydraulisch betätigte 2-Kreis-Fremdkraftbremse. Nasse Lamellen in beiden Achsen, über den Allradantrieb auf alle vier Räder wirkend.	
<b>Zusatzbremse:</b> Hydrostatisch durch geschlossenen Kreis des Fahrtriebs.	
<b>Feststellbremse:</b> Federspeicherbremse, auf die Lamellen beider Achsen wirkend.	
Lenkung	
Knicklenkung, 2 Lenkzylinder mit beidseitiger Endlagendämpfung, vollhydraulisch über Load-Sensing-Prioritätsventil, schnelles und leichtes Lenken auch bei Motorleerlaufdrehzahl.	
Gesamtlenkwinkel	80°
Füllmengen	
Diesel-Tankinhalt	140 l
Hydrauliksystem (inklusive Tank)	93 l

### Betriebsdaten, Standardausrüstung

Einsatzgewicht (ISO 6016)	9200 kg
Kipplast, gerade (ISO 14397-1), Direktanbau / SW	6575 / 6215 kg
Kipplast, geknickt (ISO 14397-1), Direktanbau / SW	5780 / 5440 kg
Gesamtlänge, Schaufel am Boden	6690 mm
Gesamtbreite	2300 mm
Wenderadius, über Außenkante Standardschaufel	5395 mm
Radstand	2760 mm
Höhe über Kabine	3050 mm

### Hydraulik

Pumpenfördermenge	max. 99 l/min
Arbeitsdruck	280 bar

**Steuergerät:** Proportionales Hydraulikventil mit 3 Steuerkreisen. Alle Bewegungen sind zeitgleich und unabhängig steuerbar. Einhebelkreuzschaltung (Multifunktionsgriff) für 2 Hub- und 1 Kippzylinder, mit Zusatzsteuerkreisschalter sowie integriertem Fahrtrichtungsschalter. Schwimmstellung im Steuerkreis „Senken“, elektro-hydraulisch betätigt. Zusatz-Steuerkreis ist elektrisch betätigt, mit vorwählbarer Mengeneinteilung und Impuls- sowie Dauerbetrieb.

### Ladeanlage

Ladeanlage mit TSP-Kinematik, Werkzeug-Direktanbau.	
Ladeschaufel (ISO 7546)	1,60 m <sup>3</sup>
Hubkraft am Boden (ISO 14397-2)	85500 N
Reißkraft (ISO 14397-2)	86000 N

### Staplereinrichtung

Nutzlast (gesamter Hub- und Lenkbereich)	3200 (3500)* kg
Nutzlast (Transportstellung), ca. 300 mm über dem Boden, gesamter Lenkbereich	3500* kg
Gabellträger-Breite	1900 mm
Länge Gabelzinken (140x50 mm)	1120 mm
Standsicherheitsfaktor	1,25
Nutzlastermittlung auf ebenem Gelände = 80 % der Kipplast geknickt	

### Kabine

Elastisch gelagerte Vollsicht-Stahlkabine, ROPS (nach ISO 3471) und FOPS (nach ISO 3449) geprüft.	
Das Fahrerhaus ist mit zwei Türen, elektrischen Scheibenwischern mit Intervallschaltung und Waschanlage vorne und hinten, getönter Panorama-Sicherheitsverglasung, Schiebefenster links ausgestattet.	
Fahrsitz mit hydraulischer Dämpfung, Gewichtseinteilung und Beckengurt gemäß ISO 7096 und ISO 6683.	
Kabinenheizung mit 3-Stufen-Heizgebläse (umschaltbar von Frischluft- auf Umluftbetrieb) und Scheibenentfroster vorne und hinten.	
Klimaautomatik.	
Lenkrad in der Neigung einstellbar.	
Radioeinbau-Vorbereitung.	
2 Arbeitsscheinwerfer vorne und hinten.	
Schalleistungspegel entspricht den EG-Richtlinien.	
*Mit Hinterachsgewichten	

# Radlader TL160

## Abmessungen: Standardschaufel

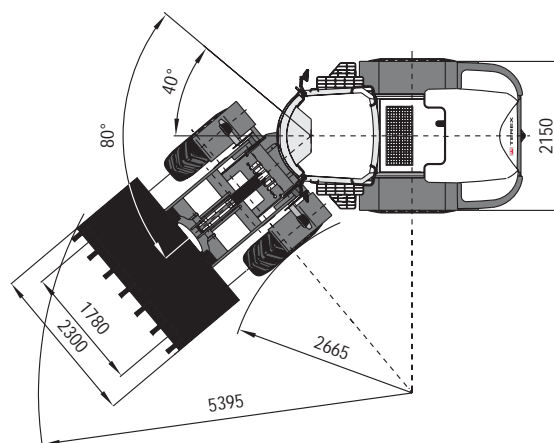
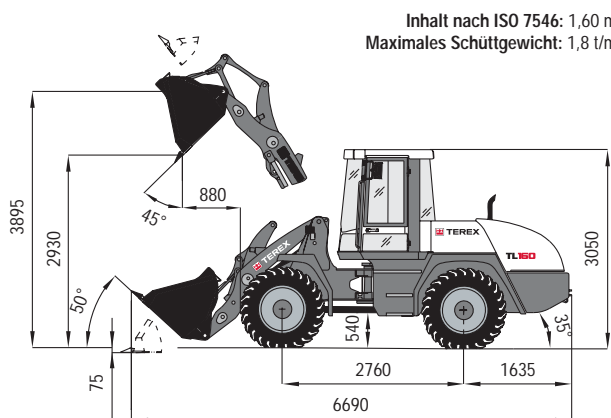

## Staplereinrichtung

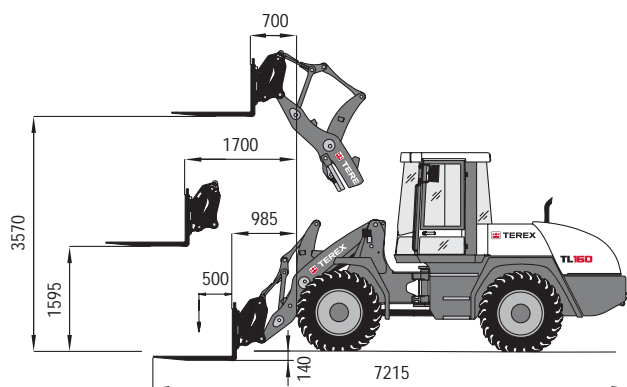

Nutzlast, ganzer Hubbereich: 3200 kg  
Nutzlast, Transportstellung: 3500 kg

## Unischaufel

Inhalt nach ISO 7546: 1,25 m<sup>3</sup>  
Maximales Schüttgewicht: 1,6 t/m<sup>3</sup>

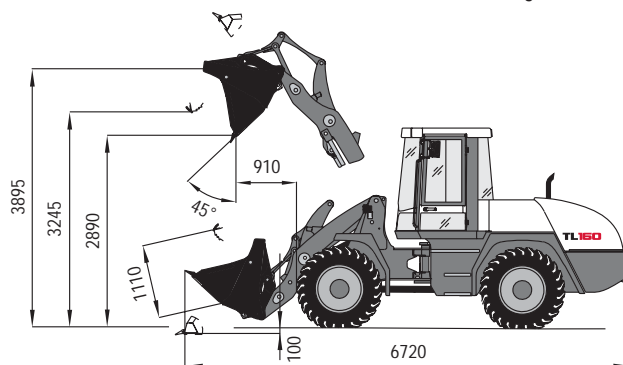

## Schaufeltyp

	Inhalt	Schüttgewicht	Breite	Schütthöhe
Ladeschaufel, SW	1,50 m <sup>3</sup>	1,8 t/m <sup>3</sup>	2300 mm	2890 mm
Ladeschaufel, SW, Unterschaubschar	1,50 m <sup>3</sup>	1,8 t/m <sup>3</sup>	2300 mm	2850 mm
Ladeschaufel, Direktanbau	1,60 m <sup>3</sup>	1,8 t/m <sup>3</sup>	2300 mm	2930 mm
Ladeschaufel, Direktanbau, Unterschaubschar	1,60 m <sup>3</sup>	1,8 t/m <sup>3</sup>	2300 mm	2890 mm
Erdschaufel, SW	1,70 m <sup>3</sup>	1,6 t/m <sup>3</sup>	2300 mm	2890 mm
Erdschaufel, SW, Unterschaubschar	1,70 m <sup>3</sup>	1,6 t/m <sup>3</sup>	2300 mm	2790 mm
Erdschaufel, Direktanbau	1,80 m <sup>3</sup>	1,6 t/m <sup>3</sup>	2300 mm	2800 mm
Erdschaufel, Direktanbau, Unterschaubschar	1,80 m <sup>3</sup>	1,6 t/m <sup>3</sup>	2300 mm	2760 mm
Unischaufel, SW	1,25 m <sup>3</sup>	1,6 t/m <sup>3</sup>	2300 mm	2890 mm
Unischaufel, SW, Unterschaubschar	1,25 m <sup>3</sup>	1,6 t/m <sup>3</sup>	2300 mm	2850 mm
Leichtgutschaufel, SW, Unterschaubschar	2,20 m <sup>3</sup>	1,2 t/m <sup>3</sup>	2300 mm	2740 mm
Leichtgutschaufel, SW, Unterschaubschar	2,60 m <sup>3</sup>	0,8 t/m <sup>3</sup>	2500 mm	2710 mm
Hochkippschaufel	1,50 m <sup>3</sup>	1,2 t/m <sup>3</sup>	2300 mm	4360 mm
<b>Beispiele Schüttgewicht</b>				
Granit, Sand (feucht), Kies (feucht):	1,8 t/m <sup>3</sup>	Steinkohle, Schiefer:		1,2 t/m <sup>3</sup>
Erde (feucht), Sand (trocken), Kies (trocken):	1,6 t/m <sup>3</sup>	Koks, Holzschnitzel (trocken):		0,8 t/m <sup>3</sup>



Terex GmbH Schaeffstrasse 8  
D-74595 Langenburg, Germany

TEL +49 (0)7905 / 58-0 FAX +49 (0)7905 / 58114  
EMAIL info@terex-schaeff.com WEB terex-schaeff.de