



EINSATZGEWICHT	14,4 t
MOTORLEISTUNG	129 kW (175 PS)
SCHAUFELINHALT	2,5-4,5 m <sup>3</sup>
KIPPLAST, GERADE	10,72 t
KIPPLAST, GEKNICKT	9,36 t



## Radlader TL260

### Technische Daten

Motor	
Hersteller, Fabrikat	Cummins, QSB 6.7
Typ	6-Zylinder, Turbo-Dieselmotor, COM III/EPA III
Arbeitsverfahren	4-Takt, Common Rail Einspritzsystem
Hubraum	6700 cm <sup>3</sup>
Leistung nach ISO 9249 bei 2200 min <sup>-1</sup>	129 kW (175 PS)
Kühlsystem	Wasser
Elektrische Anlage	
Betriebsspannung	24 V
Beleuchtungsanlage nach SIVZO und Euronorm.	
Kraftübertragung	
Hydrostatischer Fahrtrieb, im geschlossenen Kreis, unabhängig von der Laderhydraulik. Ausgereifte Fahrautomatik, selbsttätige Optimierung von Zugkraft und Geschwindigkeit. Durch eine lastschaltbare Verstellung am Hydromotor können zwei Geschwindigkeitsbereiche gewählt werden. Stufenlose Geschwindigkeitsregelung vorwärts und rückwärts. Allradantrieb vom Untersetzungsgetriebe an der Hinterachse über eine Gelenkwelle an die Vorderachse. Brems-Inchpedal.	
<b>2 Schaltstufen:</b>	
„Fahrbereich I“	0-6 km/h
„Fahrbereich II“	0-40 km/h
Achsen	
<b>Vorderachse:</b> Planetentriebachse, mit Selbstsperrdifferential, starr angelenkt.	
<b>Hinterachse:</b> Planetentriebachse mit integriertem Untersetzungsgetriebe, pendelnd aufgehängt, gedämpft durch Gummipuffer, Selbstsperrdifferential.	
Pendelwinkel	± 12°
Reifen	
Standardgröße	20.5-25 EM 60 16 PR
Option	20.5 R 25 XHA L3 Michelin
Option	20.5 R 25 X Mine D2 L5 Michelin
Option	20.5 R 25 XLDD2A L5 Michelin
Option	20.5 R 25 VMT L3 Bridgestone
Option	20.5 R 25 VSDL L5 Bridgestone
Sonderbereifung auf Anfrage	
Bremsen	
<b>Betriebsbremse:</b> Hydraulisch betätigte 2-Kreis-Fremdkraftbremse. Nasse Lamellen in beiden Achsen, über den Allradantrieb auf alle vier Räder wirkend.	
<b>Zusatzbremse:</b> Hydrostatisch durch geschlossenen Kreis des Fahrtriebs.	
<b>Feststellbremse:</b> Federspeicherbremse, auf die Lamellen beider Achsen wirkend.	
Lenkung	
Knicklenkung, 2 Lenkzylinder mit beidseitiger Endlagendämpfung, vollhydraulisch über Load-Sensing-Prioritätsventil, schnelles und leichtes Lenken auch bei Motorleerlaufdrehzahl.	
Gesamtenkswinkel	80°
Füllmengen	
Diesel-Tankinhalt	240 l
Hydrauliksystem (inklusive Tank)	135 l

### Betriebsdaten, Standardausrüstung

Einsatzgewicht (ISO 6016)	14400 kg
Kipplast, gerade (ISO 14397-1), Direktanbau / SW	10720 / 10360 kg
Kipplast, geknickt (ISO 14397-1), Direktanbau / SW	9360 / 9040 kg
Gesamtlänge, Schaufel am Boden	7230 mm
Gesamtbreite	2500 mm
Wenderadius, über Außenkante Standardschaufel	6080 mm
Radstand	3100 mm
Höhe über Kabine	3260 mm

### Hydraulik

Pumpenfördermenge	max. 160 l/min
Arbeitsdruck	310 bar
<b>Steuergerät:</b> Proportionales Hydraulikventil mit 3 Steuerkreisen. Alle Bewegungen sind zeitgleich und unabhängig steuerbar. Einhebelkreuzschaltung (Multifunktionsgriff) für 2 Hub- und 1 Kippzylinder, mit Zusatzsteuerkreisschalter sowie integriertem Fahrtrichtungsschalter. Schwimmstellung im Steuerkreis „Senken“, elektro-hydraulisch betätigt. Zusatz-Steuerkreis ist elektrisch betätigt, mit vorwählbarer Mengeneinteilung und Impuls- sowie Dauerbetrieb.	

### Ladeanlage

Ladeanlage mit TSP-Kinematik, Werkzeug-Direktanbau.	
Ladeschaufel (ISO 7546)	2,60 m <sup>3</sup>
Hubkraft am Boden (ISO 14397-2)	141000 N
Reißkraft (ISO 14397-2)	119900 N

### Staplereinrichtung

Nutzlast (gesamter Hub- und Lenkbereich)	5000 kg
Gabelträger-Breite	1900 mm
Länge Gabelzinken (150x60 mm)	1200 mm
Standsicherheitsfaktor	1,25
Nutzlastermittlung auf ebenem Gelände = 80 % der Kipplast geknickt	

### Kabine

Elastisch gelagerte Vollsicht-Stahlkabine, ROPS (nach ISO 3471) und FOPS (nach ISO 3449) geprüft.	
Das Fahrerhaus ist mit zwei Türen, elektrischen Scheibenwischern mit Intervallschaltung und Waschanlage vorne und hinten, getönter Panorama-Sicherheitsverglasung, Schiebefenster links ausgestattet.	
Fahrsitz mit hydraulischer Dämpfung, Gewichtseinteilung und Beckengurt gemäß ISO 7096 und ISO 6683.	
Kabinenheizung mit 3-Stufen-Heizgebläse (umschaltbar von Frischluft- auf Umluftbetrieb) und Scheibenentfroster vorne und hinten.	
Klimaautomatik.	
Lenkrad neigungs- und höhenverstellbar.	
Radioeinbau-Vorbereitung.	
2 Arbeitsscheinwerfer vorne und hinten.	
Schallleistungspegel entspricht den EG-Richtlinien.	

# Radlader TL260

## Abmessungen: Standardschaufel

Inhalt nach ISO 7546: 2,60 m<sup>3</sup>  
Maximales Schüttgewicht: 1,8 t/m<sup>3</sup>

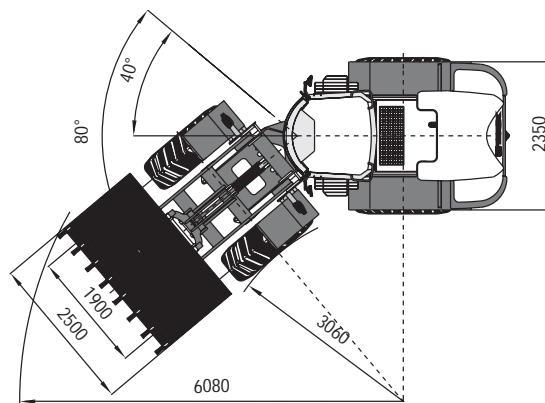
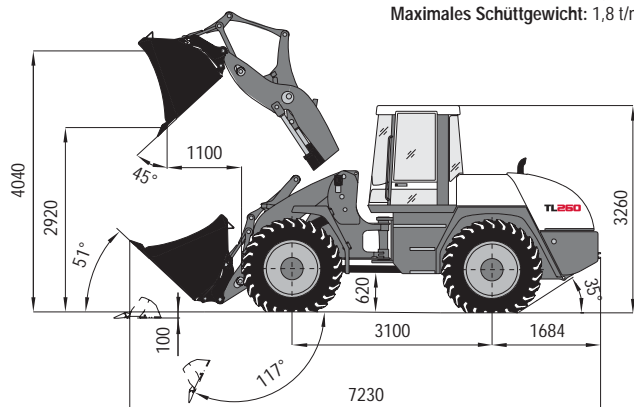

## Staplereinrichtung

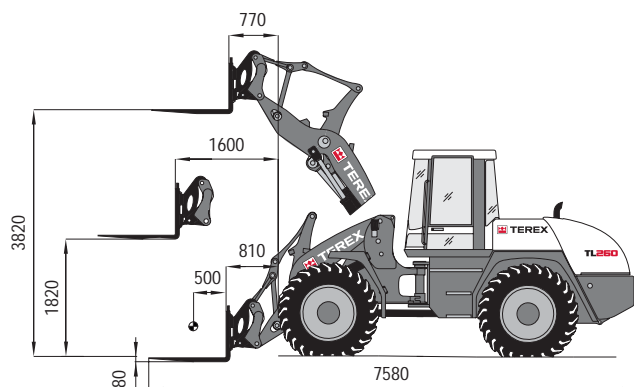

Nutzlast, ganzer Hubbereich: 5000 kg

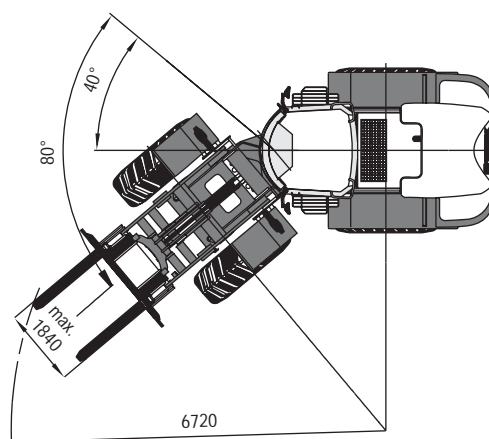

## Schaufeltyp

	Inhalt	Schüttgewicht	Breite	Schütthöhe
Ladeschaufel, SW, Aufreißzähne	2,50 m <sup>3</sup>	1,8 t/m <sup>3</sup>	2500 mm	2850 mm
Ladeschaufel, Direktanbau, Aufreißzähne	2,60 m <sup>3</sup>	1,8 t/m <sup>3</sup>	2500 mm	2920 mm
Erdschaufel, SW, Aufreißzähne	2,70 m <sup>3</sup>	1,6 t/m <sup>3</sup>	2500 mm	2810 mm
Erdschaufel, Direktanbau, Aufreißzähne	2,80 m <sup>3</sup>	1,6 t/m <sup>3</sup>	2500 mm	2880 mm
Leichtgutschaufel, SW, Unterschaubschar	3,30 m <sup>3</sup>	1,2 t/m <sup>3</sup>	2500 mm	2670 mm
Leichtgutschaufel, SW, Unterschaubschar	4,50 m <sup>3</sup>	0,8 t/m <sup>3</sup>	2800 mm	2460 mm
Hochklappschaufel, SW, Unterschaubschar	2,50 m <sup>3</sup>	1,2 t/m <sup>3</sup>	2500 mm	4550 mm
<b>Beispiele Schüttgewicht</b>				
Granit, Sand (feucht), Kles (feucht):	1,8 t/m <sup>3</sup>	Steinkohle, Schlefer:		1,2 t/m <sup>3</sup>
Erde (feucht), Sand (trocken), Kles (trocken):	1,6 t/m <sup>3</sup>	Koks, Holzschnitzel (trocken):		0,8 t/m <sup>3</sup>



Terex GmbH Schaeffstrasse 8  
D-74595 Langenburg, Germany

TEL +49 (0)7905 / 58-0 FAX +49 (0)7905 / 58114  
EMAIL info@terex-schaeff.com WEB terex-schaeff.de