



POIDS EN ORDRE DE MARCHÉ	1,95 t
PUISSANCE DU MOTEUR	13 kW (17,7 ch)
CAPACITÉ DU GODET	22-61 l
PROFONDEUR DE FOUILLE	2,3 m
PORTÉE	4,2 m



Mini-pelle TC20

Caractéristiques techniques

Moteur	
Fabricant, marque	Mitsubishi, L3E
Type	3 cylindres, moteur diesel, EPA
Principe	4 temps, injection à chambre de turbulence
Puissance selon ISO 9249 à 2 250 min ⁻¹	13 kW (17,7 ch)
Cylindrée	952 cm ³
Couple maxi.	54 Nm à 2 000 min ⁻¹
Système de refroidissement	par eau
Installation électrique	
Tension de service	12 V
Batterie	12 V / 74 Ah
Alternateur	12 V / 40 A
Démarreur	12 V / 1,7 kW
Entraînement	
Hydrostatique à deux paliers avec moteur à pistons axiaux à cylindrée variable et réducteur, entièrement sous carter. Fonction « Straight Travel ». Dispositif anticavitation pour conduite en descente.	
Vitesse de translation, avant et arrière	0-2,4 / 4,2 km/h
Capacité de montée	max. 60 %
Force de traction, palier I / palier II	1 500 / 730 daN
Châssis	
Train de chenilles graissé à vie. Galets suspendus avec tension hydraulique des chaînes. De série : réglage hydraulique de la largeur des supports du train de roulement.	
Zone de réglage (bord ext. chenilles)	990-1 340 mm
Largeur Chenilles caoutchoutées / chenilles acier	230 mm
Longueur train de chenilles (distance barbotin - roue de guidage)	1 130 mm
Longueur train de chenilles (au total)	1 490 mm
Lame de remblayage	
Indépendante de la translation, à commande progressive par joystick.	
Largeur x hauteur	1 340 x 235 mm
Débattement à partir de l'horizontale vers le bas / vers le haut :	160 / 200 mm
Angle de talutage	25°
Direction	
Commande indépendante des chenilles, avec possibilité de contre-rotation par deux circuits hydrauliques. Travail en souplesse par manettes, combinées avec pédales. Repose-pieds sur console de pédale.	
Mécanisme de rotation	
L'entraînement hydrostatique agit en frein résistant à l'usure. Frein à disques à pression de ressort supplémentaire. Couronne de rotation à denture intérieure.	
Vitesse de rotation	0-10 min ⁻¹
Knickmatik®	
Déport latéral parallèle de la flèche sans perdre en profondeur de fouille.	
Angle d'articulation / déport vers la gauche	60° / 370 mm
Angle d'articulation / déport vers la droite	60° / 510 mm
Quantités de remplissage	
Réservoir de carburant	30 l
Système hydraulique (réservoir 25 l)	35 l

Caractéristiques de fonctionnement, équipement standard

Poids de transport (godet compris)	1 950 kg
Poids en ordre de marche selon ISO 6016 (avec conducteur)	2 025 kg
Longueur totale (pos. de translation)	2 680 (2 730*) mm
Longueur totale (transport sur remorque)	4 235 (4 220*) mm
Hauteur totale (pos. de translation)	2 740 mm
Largeur totale (chenilles rentrées)	990 mm
Rayon de giration AR tourelle	1 160 mm
Rayon de giration AV de la tourelle	1 250 mm
Cercle de giration 180°/360°	2 560 / 2 800 mm
Garde au sol	170 mm
Force d'arrachement à la dent (ISO 6015)	15 700 N
Force d'arrachement (ISO 6015)	11 000 (9 700*) N
Pression spécifique au sol (chenilles en acier)	0,30 daN/cm ²
Pression spécifique au sol (chenilles en acier)	0,31 daN/cm ²

Système hydraulique

Hydraulique de travail : pompe double à cylindrée constante avec sectionneur de puissance intégré. Système LUDV (distribution de débit indépendante de la charge) pour tous les mouvements de travail et de translation. Commande simultanée de tous les mouvements.

Pression de service	180 bar
Débit de la pompe	31,5 + 18 l/min

Filter de retour intégré avec indicateur électrique de colmatage, filtrage du flux entier De série : radiateur d'huile hydraulique puissant, monobloc. Amortissement bilatéral des vérins de Knickmatik®, de flèche et de balancier ; remplissage du godet à amortissement unilatéral.

Retour sans pression (de série). Toute fonction à commande proportionnelle. Servocommande de la pelle par deux leviers en croix. Interruption de sécurité de toutes les fonctions lorsque le conducteur sort de la cabine.

Circuit outils (de série) :

Le diagramme présente la puissance disponible aux prises de raccordement.

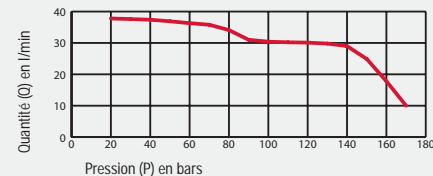

Cabine

Cabine panoramique en acier, spacieuse, réceptionnée FOPS** (suivant ISO 3449) et TOPS (suivant ISO 12117). 2 portières de même taille. Vitrage de sécurité, thermo-vitrage teinté vert. Thermo-vitre sous le plafond, teinté bronze. Vitre AR panoramique. Pare-brise assisté par des vérins à gaz, escamotable sous le plafond, position de ventilation verrouillable. Essuie-glace/lave-glace. Boîte à gants. Pré-équipement radio. Rétroviseur gauche.

Chauffage par échangeur thermique d'eau de refroidissement avec ventilateur à 2 vitesses, ventilateur en régime de fonctionnement été (refroidissement).

Siège confort à amortissement hydraulique, revêtement en étoffe, accoudoirs, réglage en profondeur et inclinaison, réglage selon le poids du conducteur, ceinture ventrale.

Console de commande à droite, avec dispositif avertisseur optique et acoustique, compteur d'heures de service, instrument combiné avec grand affichage de carburant. Phare de travail halogène H-3.

Puissance acoustique L_{WA}

93 dB (A)

Pression acoustique L_{PA}

78 dB (A)

Mesurage en cycle de mesure dynamique suivant Directive CE 2000/14/CE.

*avec balancier 1300 mm (option)

**FOPS seulement avec grillage pour lucarne (option)

Mini-pelle TC20

Diagrammes de fouille : flèche monobloc

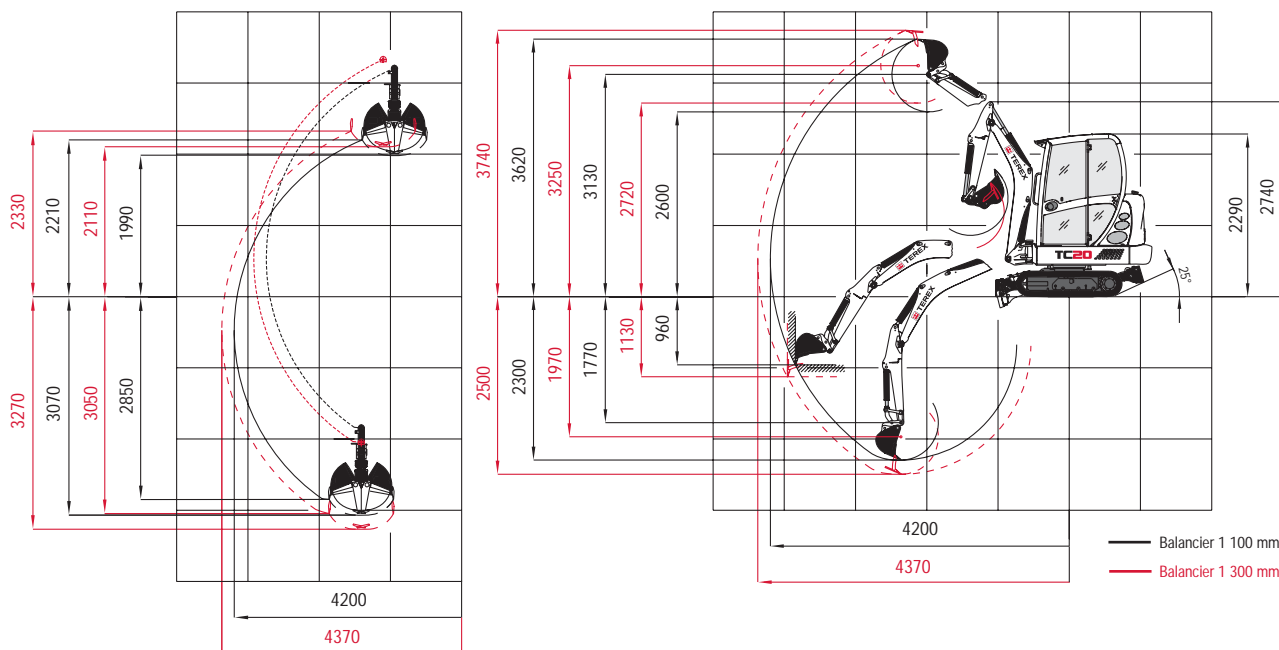

Capacités de charge

Hauteur point rotation godet		Distance charge – centre couronne																			
Balancier 1 100 mm		1,5 m				2,0 m				2,5 m				3,0 m				3,5 m			
		TS		TR		TS		TR		TS		TR		TS		TR		TS		TR	
		longit.	transv.	longit.	transv.	longit.	transv.	longit.	transv.	longit.	transv.	longit.	transv.	longit.	transv.	longit.	transv.	longit.	transv.	longit.	transv.
2,0 m	A	-	-	-	-	-	-	-	-	0,40	0,40	0,40	0,32	0,38	0,35	0,38	0,25	-	-	-	-
	S	-	-	-	-	-	-	-	-	0,39	0,38	0,39	0,31	0,37	0,33	0,37	0,24	-	-	-	-
1,0 m	A	-	-	-	-	0,66	0,52	0,66	0,44	0,44	0,44	0,31	0,38	0,36	0,38	0,24	0,31	0,30	0,31	0,19	
	S	-	-	-	-	0,65	0,50	0,65	0,43	0,43	0,42	0,43	0,30	0,37	0,34	0,37	0,23	0,30	0,29	0,30	0,18
0 m	A	-	-	-	-	0,74	0,58	0,74	0,40	0,52	0,43	0,52	0,29	0,39	0,33	0,39	0,23	0,28	0,28	0,28	0,18
	S	-	-	-	-	0,72	0,56	0,63	0,38	0,50	0,40	0,45	0,27	0,38	0,31	0,38	0,21	0,27	0,27	0,27	0,17
-0,75 m	A	1,00	1,00	0,64	0,42	0,64	0,64	0,64	0,39	0,42	0,33	0,42	0,29	0,30	0,25	0,30	0,23	-	-	-	-
	S	0,98	0,74	0,50	0,37	0,63	0,47	0,63	0,37	0,40	0,31	0,40	0,27	0,30	0,23	0,30	0,21	-	-	-	-

Hauteur point rotation godet		Distance charge – centre couronne																			
Balancier 1 300 mm		1,5 m				2,0 m				2,5 m				3,0 m				3,5 m			
		TS		TR		TS		TR		TS		TR		TS		TR		TS		TR	
		longit.	transv.	longit.	transv.	longit.	transv.	longit.	transv.	longit.	transv.	longit.	transv.	longit.	transv.	longit.	transv.	longit.	transv.	longit.	transv.
2,0 m	A	-	-	-	-	-	-	-	-	0,39	0,45	0,39	0,32	0,37	0,35	0,37	0,25	0,26	0,25	0,26	0,20
	S	-	-	-	-	-	-	-	-	0,38	0,43	0,38	0,31	0,36	0,32	0,36	0,24	0,24	0,24	0,24	0,20
1,0 m	A	-	-	-	-	0,68	0,52	0,68	0,44	0,48	0,44	0,48	0,31	0,38	0,36	0,38	0,24	0,30	0,29	0,30	0,19
	S	-	-	-	-	0,67	0,50	0,67	0,43	0,46	0,42	0,46	0,30	0,37	0,34	0,37	0,23	0,29	0,28	0,29	0,18
0 m	A	-	-	-	-	0,70	0,58	0,70	0,40	0,50	0,43	0,50	0,29	0,37	0,33	0,37	0,23	0,28	0,28	0,28	0,18
	S	-	-	-	-	0,59	0,56	0,59	0,38	0,43	0,40	0,43	0,27	0,36	0,31	0,36	0,21	0,27	0,27	0,27	0,17
-0,75 m	A	1,00	0,75	1,00	0,56	0,55	0,64	0,55	0,39	0,39	0,33	0,39	0,29	0,30	0,25	0,30	0,23	0,18	0,18	0,18	0,18
	S	0,98	0,74	0,98	0,53	0,54	0,62	0,54	0,37	0,38	0,31	0,38	0,27	0,30	0,23	0,30	0,21	0,18	0,18	0,18	0,18

Toutes les valeurs indiquées en tonnes (t) ont été déterminées conformément à ISO 10567 et calculées avec un coefficient de sécurité de 1,33 ou 87 % de la force de levage hydraulique. Toutes les valeurs ont été déterminées avec attache rapide mais sans godet. L'outil étant monté, le poids de l'outil est à déduire des charges utiles respectives.

Équipement : chenilles caoutchoutées.

Abréviations : TS = train de roulement sorti, TR = train de roulement rentré, A = appuyé, S = sans appui, longit. = longitudinalement, transv. = transversalement

Dimensions

Équipement de travail :

flèche monobloc avec balancier de 1 300 mm

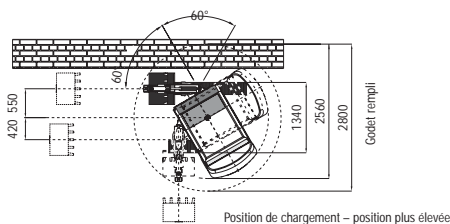

Terex GmbH Schaeffstrasse 8
D-74595 Langenburg, Allemagne

TEL +49 (0)7905 / 58-0 FAX +49 (0)7905 / 58114
EMAIL info@terex-schaeff.com WEB terex-schaeff.de