



PESO DI ESERCIZIO	1,47 t
POTENZA MOTORE	13 kW (17,7 CV)
CAPACITÀ BENNA ROVESCIA	21-61 l
PROFONDITÀ SCAVO	2,2 m
PORTATA	3,9 m



Miniescavatore TC15

Dati tecnici

Motore	
Fabbricante, marca	Mitsubishi, L3E
Tipo	motore diesel a 3 cilindri, EPA
Ciclo di lavoro	4 tempi, iniezione a camera di turbolenza
Potenza secondo ISO 9249 a 2250 min ⁻¹	13 kW (17,7 CV)
Cilindrata	952 cm ³
Coppia max.	54 Nm a 2.000 min ⁻¹
Sistema di raffreddamento	ad acqua
Impianto elettrico	
Betriebsspannung	12 V
Batteria	12 V / 74 Ah
Alternatore	12 V / 40 A
Motorino di avviamento	12 V / 1,7 kW
Trazione	
Trazione idrostatica ad un rapporto con motore a pistoni assiali e a portata variabile e riduttore, completamente incapsulata. Funzione traslazione diritta (straight travel). Valvola di rallentamento per percorsi in discesa.	
Velocità di marcia, in avanti e retromarcia	0-2,4 km/h
Capacità di salita	max. 60 %
Forza di trazione	1160 daN
Carrello	
Esecuzione saldata resistente alla torsione. Supporto della cingolatura con canali di scarico sudiciume inclinati. Cingolatura senza manutenzione. Sospensione della ruota direttrice con tensione idraulica dei cingoli.	
Larghezza (bordi esterni dei cingoli)	990 mm
Larghezza cingoli in gomma / cingoli in acciaio	230 mm
Lunghezza cingolatura (distanza rocchetto - ruota direttrice)	1.130 mm
Lunghezza cingolatura (totale)	1.490 mm
Lama livellatrice	
Indipendente dall'andamento, manovrabile con precisione mediante joystick.	
Larghezza x altezza	1000 x 240 mm
Moto dall'orizzontale verso il basso / verso l'alto	160 / 200 mm
Angolo di rampa	25°
Direction	
Comando indipendente individuale dei cingoli, anche controrotante tramite sistema idraulico a due circuiti. Manovrabile con precisione per mezzo di leve a mano, combinate con pedali, poggiapiedi sulla console dei pedali.	
Riduttore di rotazione	
Trazione idrostatica, agisce allo stesso tempo come freno resistente all'usura. Ralla a dentatura interna.	
Velocità di rotazione	0-10 min ⁻¹
Knickmatik®	
Spostamento laterale in parallelo per scavi alla profondità massima.	
Angolo articolazione / spostamento laterale verso sinistra	60° / 370 mm
Angolo articolazione / spostamento laterale verso destra	60° / 510 mm
Capacità	
Capacità del serbatoio diesel	30 l
Sistema idraulico (serbatoio 25 l)	35 l

Caratteristiche di funzionamento, equipaggiamento standard

Peso di trasporto (benna incl.)	1.470 kg
Peso operativo sec. ISO 6016 (con operatore)	1.545 kg
Lunghezza complessiva (posizione di marcia)	2.500 mm
Lunghezza complessiva (trasporto su rimorchio)	3.800 mm
Altezza complessiva (posizione di marcia)	2.390 mm
Larghezza complessiva	1.000 mm
Raggio d'ingombro posteriore torretta	1.130 mm
Raggio d'ingombro anteriore torretta	1.240 mm
Cerchio tangente 180°/360°	2370 / 2.500 mm
Distanza da terra	170 mm
Forza di rottura (ISO 6015)	14.400 N
Forza di strappo (ISO 6015)	9.300 N
Pressione specifica sul terreno (cingoli in gomma)	0,23 daN/cm ²
Pressione specifica sul terreno (cingoli in acciaio)	0,24 daN/cm ²

Idraulica

Idraulica di lavoro: pompa doppia a cilindrata costante con interruttore di potenza integrato. Distribuzione del flusso indipendente dal carico (LUDV) per tutti i movimenti di lavoro e la trazione. Tutti i movimenti possono essere effettuati simultaneamente.

Pressione d'esercizio	165 bar
Portata della pompa	31,5 + 18 l/min

Filtro di ritorno incorporato con spia elettrica di intasamento, filtrazione a flusso totale. Radiatore olio idraulico efficiente, monoblocco, di serie. Cilindri del braccio, dell'avambraccio e cilindro articolato con smorzamento di fine corsa su entrambi i lati, funzione "riempire la benna" con smorzamento di fine corsa su un lato.

Tutte le funzioni possono essere comandate proporzionalmente. Servocomando escavatore con due leve di comando a croce. Interruzione di sicurezza di tutte le funzioni quando il conducente scende dal mezzo.

Circuito di comando per attrezzi di lavoro (optional):

Il diagramma rappresenta la potenza disponibile alle prese di collegamento

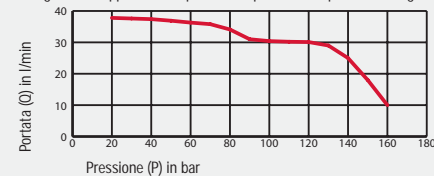

Tettuccio

Struttura tubolare in acciaio solida con 4 montanti e tettuccio di bella forma avvitato, in materia plastica. Spazi liberi sec. EN 23411, omologato FOPS (sec. ISO 3449) e TOPS (sec. ISO 12117).

Console portastrumenti a destra del sedile del conducente con dispositivo di avvertimento ottico e acustico, contatore, strumento combinato con grande indicatore carburante e protezione contro il vandalismo a chiusura.

Sedile conducente con rivestimento di similpelle, sospensioni elastiche e smorzamento, braccioli, regolazione della lunghezza, inclinazione e in funzione del peso conducente, cintura addominale.

Faro di lavoro alogeno H-3.

Livello di potenza acustica L_{wa}

93 dB (A)

Misurazione dinamica reale sec. direttiva 2000/14/CE.

Miniescavatore TC15

Curve di scavo: braccio mono

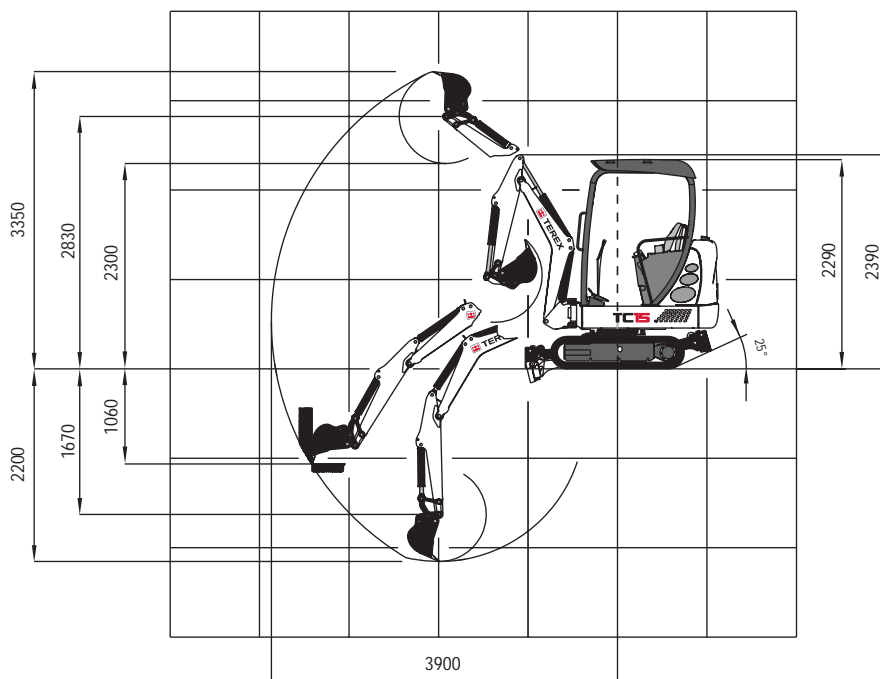

Portate

Altezza punto di rotazione benna		Distanza del carico dal centro della ralla							
		1,5 m		2,0 m		2,5 m		3,0 m	
Avambraccio da 1.100 mm		lu	la	lu	la	lu	la	lu	la
2,0 m	A	-	-	0,56	0,32	0,54	0,24	-	-
	S	-	-	0,34	0,30	0,28	0,23	-	-
1,0 m	A	0,89	0,56	0,70	0,34	0,56	0,23	0,35	0,17
	S	0,57	0,54	0,36	0,30	0,24	0,22	0,18	0,16
0 m	A	0,92	0,41	0,64	0,28	0,44	0,21	0,31	0,17
	S	0,44	0,39	0,29	0,26	0,22	0,20	0,17	0,16
-0,75 m	A	0,64	0,38	0,46	0,28	0,33	0,20	0,22	0,16
	S	0,39	0,36	0,29	0,26	0,21	0,19	0,17	0,15

Tutti i valori indicati in tonnellate (t) sono stati calcolati in conformità alla norma ISO 10567 e tengono conto di un fattore di stabilità di 1,33 o dell'87% della capacità di sollevamento idraulica. Tutti i valori sono stati calcolati con attacco rapido, però senza benna. Con un attrezzo montato, i carichi utili ammissibili diminuiscono dell'equivalente al peso proprio degli attrezzi.

Equipaggiamento: cingoli in gomma.

Abbreviazioni: P = Puntellato, C = Carrellato, lu = nel senso della lunghezza, la = nel senso della larghezza

Dimensioni

Equipaggiamento di lavoro:

braccio mono con avambraccio da 1100 mm

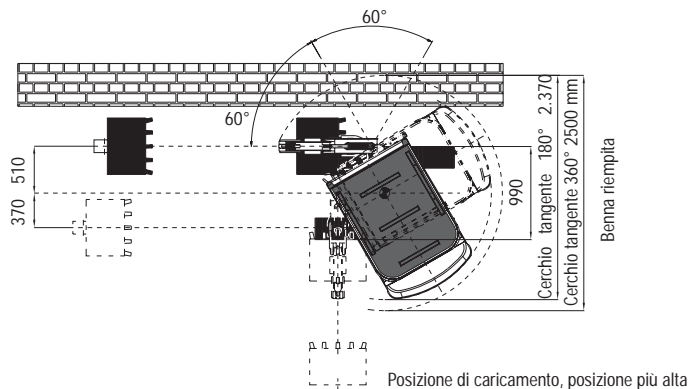

Terex GmbH Schaeffstrasse 8
D-74595 Langenburg, Germania

TEL +49 (0)7905 / 58-0 FAX +49 (0)7905 / 58114
EMAIL info@terex-schaeff.com WEB terex-schaeff.de

TC150407-IT (2) Data di aggiornamento: 1. aprile 2007. Per ulteriori informazioni, si prega di contattare il concessionario locale oppure l'ufficio vendita della TEREX Schaeff indicato. L'obiettivo dichiarato della TEREX è il miglioramento continuo della qualità dei nostri prodotti. Ci riserviamo il diritto di modificare le specifiche dei prodotti in ogni momento e senza preavviso. Le fotografie e i disegni contenuti in questo opuscolo sono destinati unicamente a scopi illustrativi. I prodotti e servizi elencati possono essere dei marchi di fabbrica, marchi di servizio o nomi commerciali della TEREX Corporation e/o società affiliate negli Stati Uniti d'America e altri paesi e tutti i diritti sono riservati. Copyright ©2007 TEREX Corporation. "TEREX" è un marchio registrato di TEREX Corporation negli USA e in molti altri paesi. Stampato in Germania.

N. d'ordin.: 577216515